

A1361-1143.006

$\sqrt{Rz 40 (\checkmark)}$

Перв. примен.
Справ. №
Подп. и дата
Инв. № дробл.
Взам. инв. №
Подп. и дата
Инв. № подл.

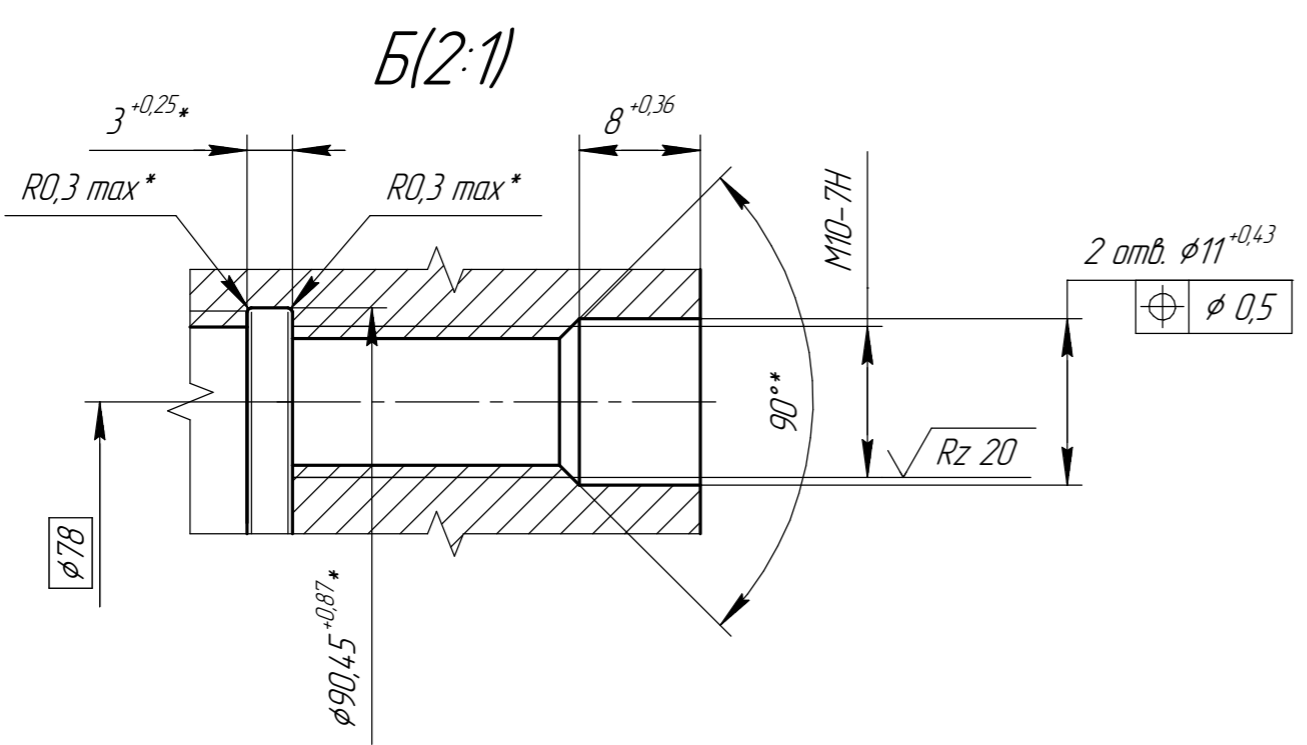
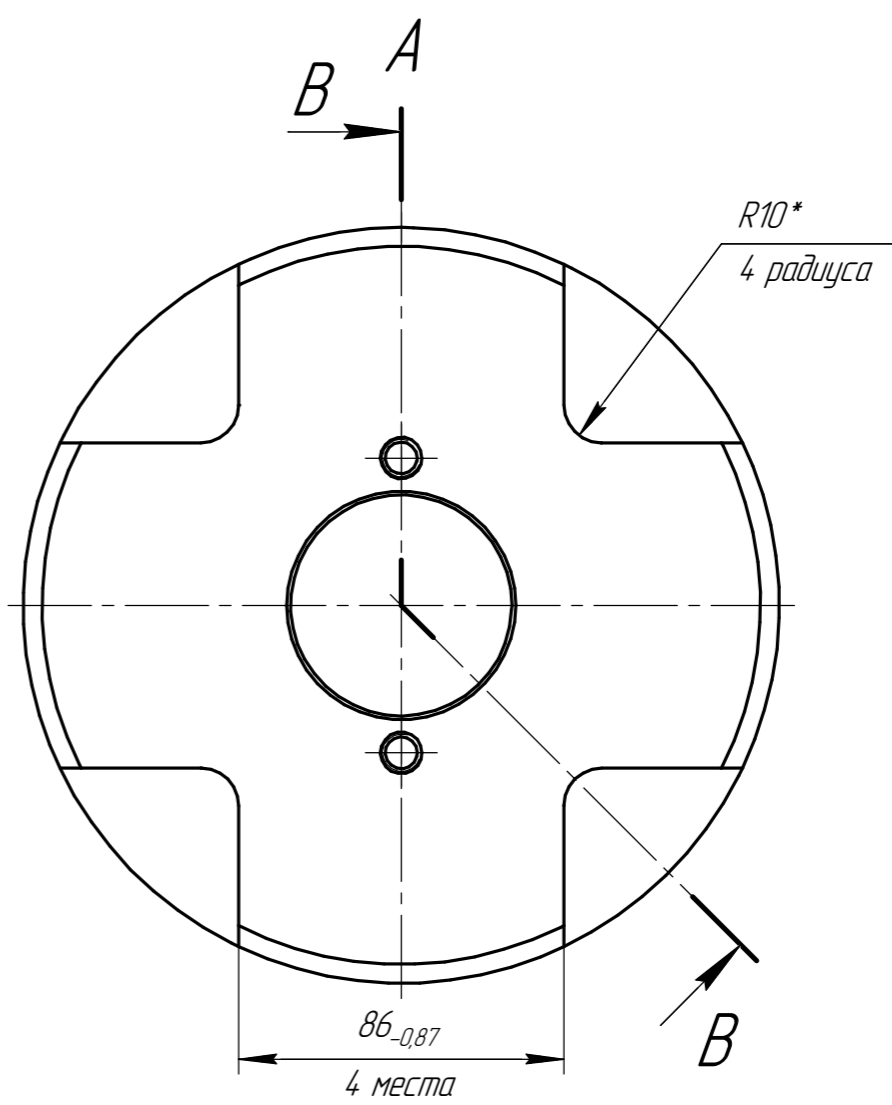
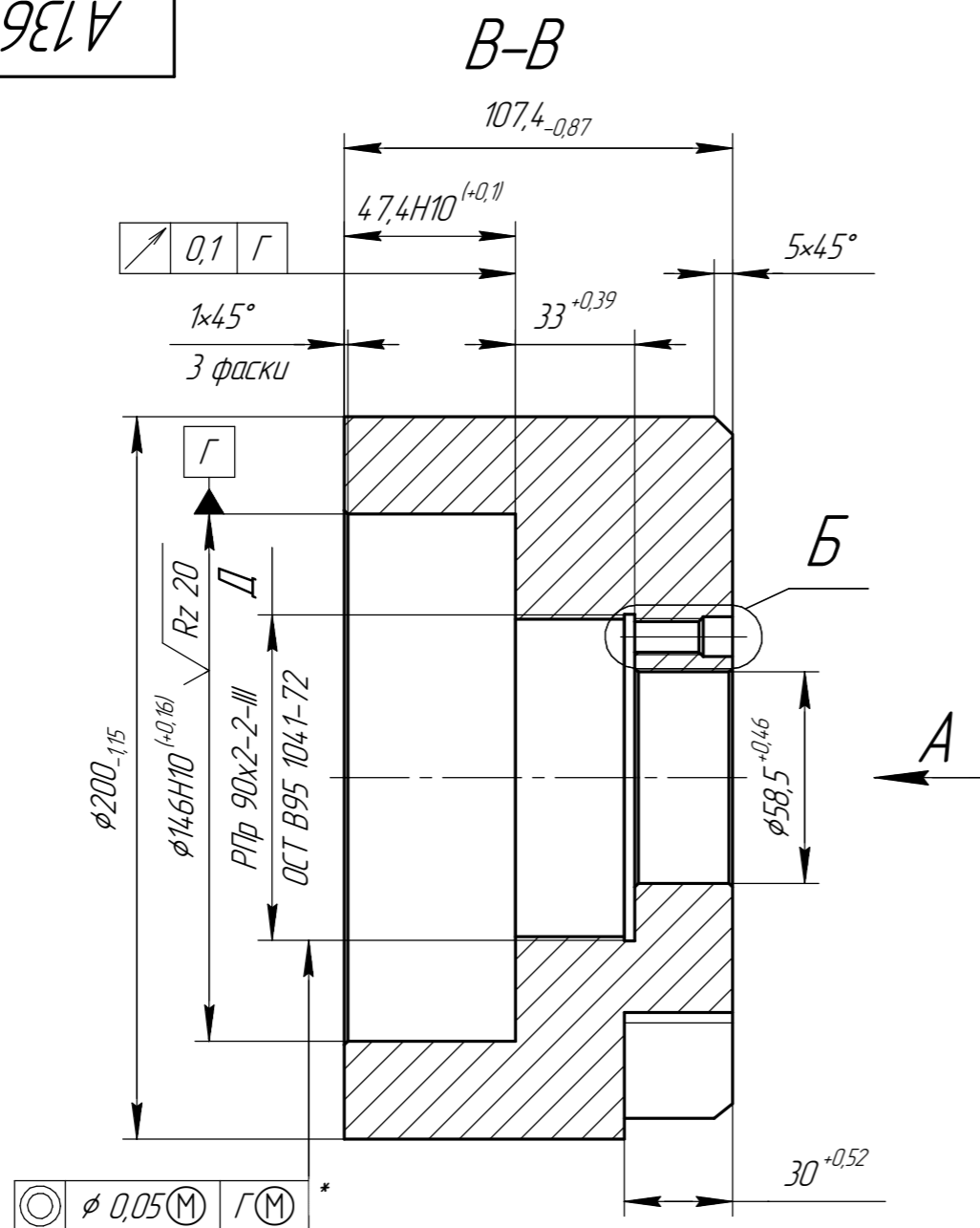

- 1 30 - 35 HRC.
- 2 Допускается сталь 40X ГОСТ 4543-2016.
- 3 *Обеспечить инструментом.
- 4 Резьбу Д контролировать на свинчиваемость с сопрягаемой резьбой детали А1361-1143.005.
- 5 Покрытие Ц9.хр. Расчетная площадь покрываемых поверхностей 16,4 дм².
- 6 Остальные технические требования по ОСТ В95 2606-90.

				A1361-1143.006			
				Корпус прочный			
Изм.	Лист	№ докум.	Подп.	Дата	Лит.	Масса	Масштаб
Разраб.		Андрюхин				16,7	1:2
Проб.		Полюшко					
Т.контр.		Сетраков			Лист	Листов	1
Н.контр.		Спирина			Сталь 30ХГСА ГОСТ 4543-2016		
Утв.		Гуськов					